

Elevadores Dos Columnas Con Base

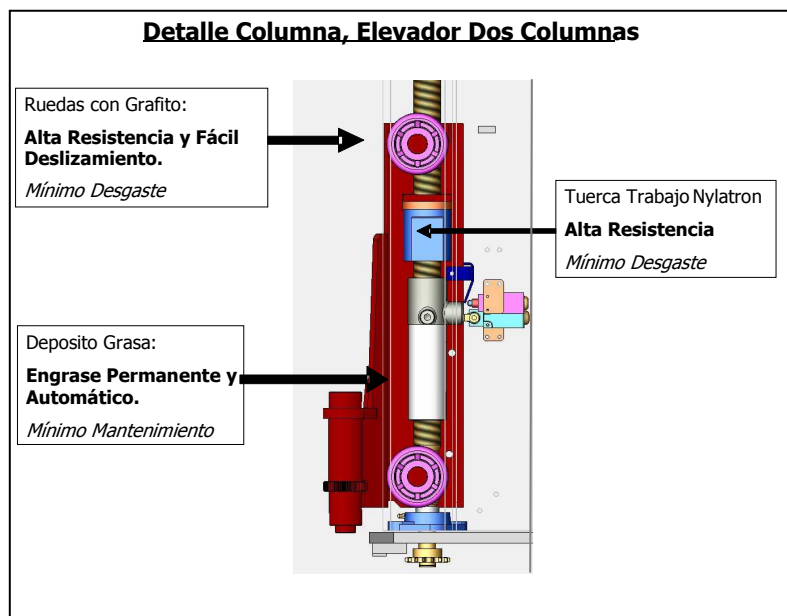

¿Conoce el corazón de nuestros productos y servicios?

Máximas seguridades y Materiales de Alta Resistencia y Mínimo Mantenimiento.



**“Elevador de Dos Columnas con Base de 3.000 kg. Simétrico”
4EB0600**

Para todo tipo de Turismos y Reparaciones

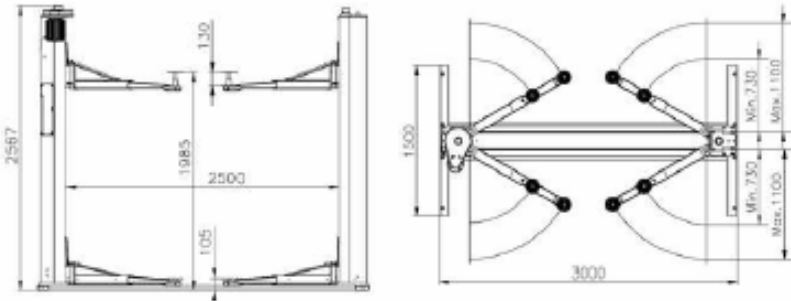

Interior entre columnas	2.500 mm.
Capacidad de carga	3.000 kg.
Altura mínima	105 mm.
Calzos	130 mm de recorrido
Altura Máxima de Elevación	1.985 mm
Tiempo de Elevación	55 segundos.
Longitud Brazo	De 730 a 1.100 mm
Anchura Total	3.000 mm.
Motor	Trifásico 230/400 V. 50/60 Hz. 3 Kw.

*Versión monofásica : 4EB0651

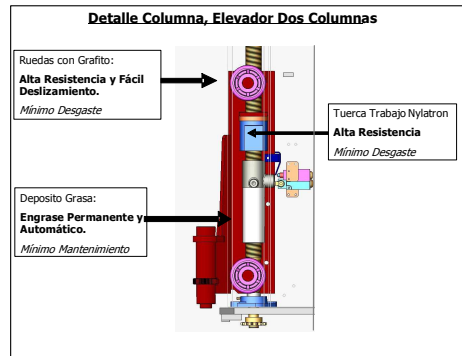

- Producto Homologado y Certificado según la directiva Europea 2006/42/CE.
- Sistema de seguridad contra obstáculos en el descenso en ambas columnas.
- Lubricación automática y permanente de tuercas y husillos.
- Cada carro de elevación está equipado por un conjunto de ruedas que asegura una equilibrada elevación del vehículo en cualquier posición.
- Dispositivo de bloqueo automático en los brazos con posibilidad de desbloquearse manualmente.
- Detector en la altura máxima y mínima.
- En caso de falta de energía eléctrica o fallo en el sistema, unas tuercas situadas en la parte superior de los husillos permiten bajar el vehículo girando uniformemente ambas tuercas.
- Sistema de seguridad contra un exceso de calentamiento del motor mediante sonda térmica.
- Tuerca de seguridad contra rotura o desgaste de la tuerca principal.
- Husillo de acero especial laminados de alta resistencia y conjunto de tuercas de larga duración.
- Mecanismo de seguridad contra rotura o aflojamiento excesivo de la cadena.
- Transmisión de cadena de alta durabilidad y Pre-regulada.
- Pulsadores de maniobra a 24 V. Tipo “hombre muerto”, interruptores separados subida/bajada, e interruptor general que puede bloquearse mediante candado

