

# 4EB0600A

Pont élévateur 2 colonnes électromécaniques avec base 3.000 kg.  
Symétrique bras

Idéal pour tout type de véhicule.



Distance entre colonnes	2.700 mm.
Capacité de levage	3.000 kg.
Hauteur min.	105 mm.
Patins hauteur	130 mm
Hauteur max. de levage	1.985 mm
Temps de levage	55 s
Longueur de bras (min-max)	730 - 1100 mm
Largeur total	3.200 mm.
Moteur	Triphasé 230/400 V 50 Hz. 3 KW

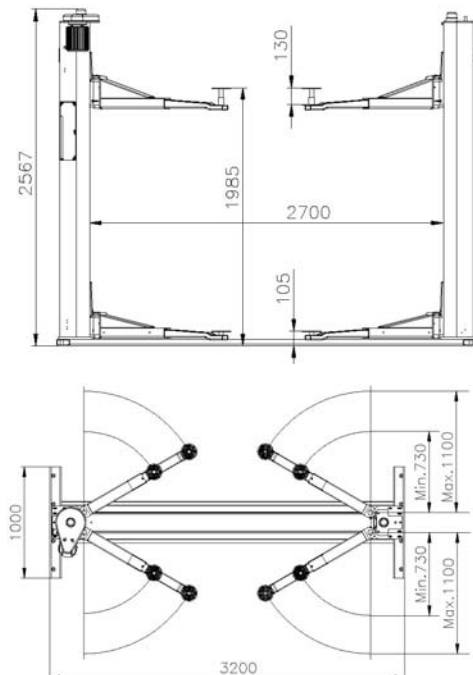
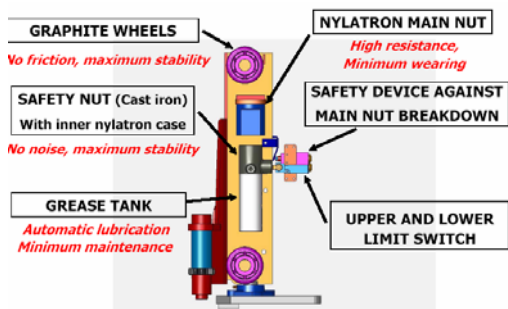

## CARACTÉRISTIQUES GÉNÉRALES ET SYSTÈMES DE SÉCURITÉ

- **Produit homologue et certifié** selon la directive européenne 2006/42/CE.
- **Résistance maximale:** dessin innovateur de colonne en 'T' sans soudeuse longitudinale.
- **Écrou principal en Nylatron** et écrou de sécurité en fonte d'une très longue durée de vie.
- **Très silencieux:** Nylatron case placée dans l'écrou de sécurité.
- **Bass maintien:** lubrification automatique et permanente des écrous et des vis sans fin.
- **Maximum équilibre:** chaque chariot est pourvu de 4 galets de guidage pour garantir un levage et descente équilibré.
- **Système de Sécurité** d'arrêt automatique de descente des bras au contact d'un obstacle.
- **Écrou de sécurité** sur vis sans fin opérant en cas de rupture ou d'usure de l'écrou principal.
- Dispositifs de blocage automatique des bras avec mécanisme de déblocage manuel.
- Dispositif de sécurité en cas de réchauffement du moteur à travers d'une sonde thermique.
- Dispositif de détection d'hauteur minimale et maximale.
- Vis sans fin en acier laminée d'une très haute résistance.
- En cas de coupure d'électricité ou faille du système, des écrous sont placés dans la partie supérieure des vis sans fin permettant la descente du véhicule en tournant uniformément les deux écrous.
- Dispositif agissant en cas de rupture ou relâchement de la chaîne.
- Commandes de manoeuvre à 24 V, de type "home mort", interrupteurs indépendants de montée et descente et interrupteur général cadencassable.
- Tous les modèles subissent des contrôles statiques, dynamiques et de fonctionnement avant leur mise au marché



TRADEMARK AWARD  
HONOURING THE TOP  
QUALITY AND BEST  
SERVICE IN VEHICLE LIFTS

